

Sentinel Eliminator Vortex[®] 300

Compacte filter voor krachtige magnetische filtratie van vuil in de installatie

Los vuil in centrale verwarmingssystemen kan tot slijtage en voortijdige defecten van de pompen, kleppen en warmtewisselaars leiden. Sentinel Eliminator Vortex300, die op de retourleiding van de boiler wordt gemonteerd, beschermt het systeem tegen alle soorten vuil en is ideaal voor installatie op plaatsen met beperkte ruimte.

- **Compact ontwerp in combinatie met installatie in de leiding en een 360° draaiend T-stuk**

Snel en eenvoudig op leidingwerk in alle richtingen te monteren.

- **Unieke Vortex Core met krachtige neodymium magneet**

Houdt meer magnetiet vast dan andere toonaangevende kleine filters. Zorgt ervoor dat de filter niet verstopt kan raken en kan de vergaring van andere soorten vuil bevorderen.

- **Flexibele reinigingsmethodes**

Biedt een snelle en doeltreffende doorspoeling bij onderhoud of toont de vergaarwerking ann.

- **Gefabriceerd volgens normen in de auto-industrie met een robuuste behuizing van GVK (glasvezel versterkt polyester), dubbele afdichtingen en hoogwaardige in de EU vervaardigde messing kleppen**

10 jaar garantie voor totale zekerheid en duurzame kwaliteit.

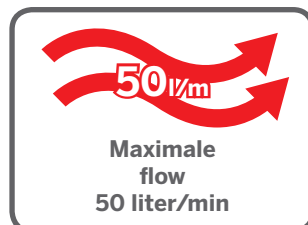
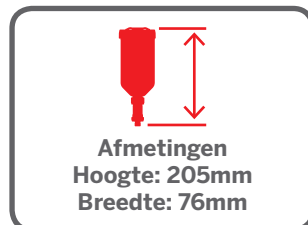

Het Sentinel-systeem

Levenslange bescherming voor centrale verwarmings- en heetwaterinstallaties met het Best-Practice-Proces van...



REINIGEN
MET EEN
GESCHIKTE
REINIGER



BESCHERMEN
MET
X100 CV
WATERBEHANDELING



ONDERHOUDEN
MET
TESTSET

Beschrijving

De Sentinel Eliminator Vortex® installatiefilter verwijdert alle soorten vuil die normaal in natte centrale verwarmingssystemen worden aangetroffen, voor bescherming van de boiler en het behoud van de optimale werking en efficiëntie van de installatie.

Werking

Sentinel Eliminator Vortex heeft een unieke Vortex Core voor een maximale contacttijd tussen het circulerende vuil en de krachtige neodymium-ijzer-boor magneten. De Vortex Core beperkt het waterdebiet en de turbulentie binnen de eenheid om vuilvergaring te verbeteren. Zorgt ook dat het filter nooit verstopt raakt. Het vergaarde vuil kan eenvoudig worden weggespoeld door de magneet uit de huls te halen en de aftapklep aan de onderkant open te zetten.

Extra kenmerken

- Filterkamer capaciteit:** 300 ml
- Compact ontwerp:** Gereduceerde hoogte voor gemakkelijke montage in kleine ruimtes
- Kan niet verstopt raken:** Een volle filter heeft geen invloed op de doorstroming in de installatie
- Beveiligd:** Veiligheidsfunctie van afvoerventiel
- Dosering:** Geschikt voor gebruik met Sentinel Rapid-Dose® (300 ml)

Technische specificatie

- Maximumtemperatuur:** 100°C
- Maximale bedrijfsdruk:** 3 bar
- Maximale flow:** 50 liter/min
- Bevestiging:** Toestel zelf uitsluitend rechtop – doorstroming volgens pijl
- Appendage:** Compressie 22 mm en ¾"
- Gewicht (verpakt):** Kleppen van 22 mm - 1.2kg
Kleppen van ¾" - 1.2kg

Vortex300

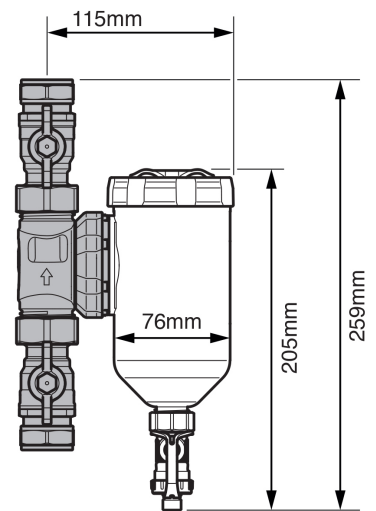

Drukvervalgrafiek - Eliminator Vortex300

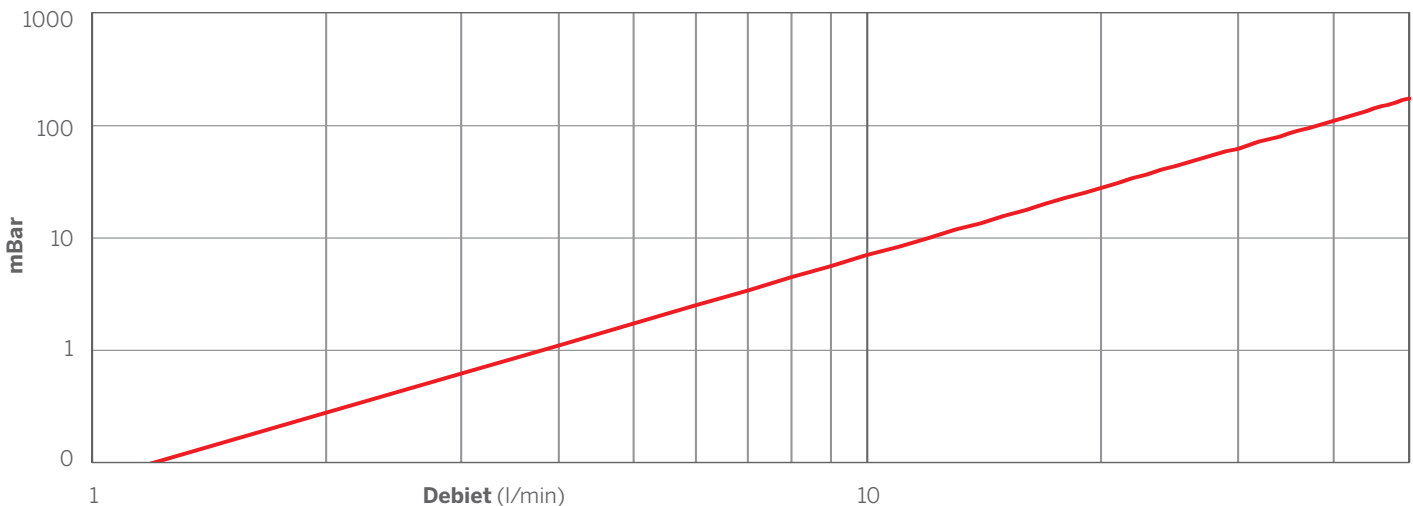

Sentinel Performance Solutions Ltd

7650 Daresbury Park, Warrington, Cheshire, WA4 4BS, United Kingdom.

Tel: +44 (0) 1928 704 330 www.sentinelprotects.com/nl