

## Sentinel Eliminator Vortex<sup>®</sup>200

Zeer compact filter voor krachtige magnetische filtratie van vuil in het systeem

Los vuil in centrale verwarmingssystemen kan tot slijtage en voortijdige defecten van de pompen, kleppen en warmtewisselaars leiden. De Sentinel Eliminator Vortex200, die direkt onder de cv-ketel wordt gemonteerd, beschermt het systeem tegen alle soorten vuil en is ideaal voor installatie op plekken met zeer beperkte ruimte.

- **Geproduceerd volgens strikte normen uit de automobielindustrie. Voorzien van dubbele afdichtingen en kwalitatieve EU genormeerde ventielen**

De geruuststelling van een robuust ontwerp met lage interventiekosten.

- **Magneet van 9000 Gauss en 200 ml opvangcapaciteit**

Maximaliseert de vuilopvang vanaf de eerste doorgang en continueert dit. Houdt het opgevangen vuil vast door unieke technologie.

- **Zeer compact filter**

Ideaal voor installatie in kleinere ruimtes, bv. kasten.

- **Eenvoudige toegang voor grondige reiniging zonder gebruik van speciaal gereedschap**

Doorspoelen voor snelle service en minder tijd op de locatie of een demontage waarbij men de huiseigenaar alles kan tonen.

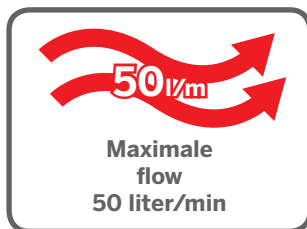
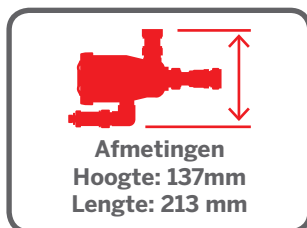

### Het Sentinel-systeem

Levenslange bescherming voor centrale verwarmings- en heetwaterinstallaties met het Best-Practice-Proces van...



**REINIGEN**  
MET EEN  
GESCHIKTE  
REINIGER



**BESCHERMEN**  
MET  
X100 CV  
WATERBEHANDELING



**ONDERHOUDEN**  
MET  
TESTSET

## Beschrijving

De Sentinel Eliminator Vortex®200 installatiefilter verwijdert alle soorten vuil die normaal in natte centrale verwarmingssystemen worden aangetroffen, voor bescherming van de boiler en het behoud van de optimale werking en efficiëntie van de installatie.

## Werking

De Sentinel Eliminator Vortex200 is ontworpen voor montage onder de cv-ketel in nauwe ruimtes. De krachtige neodymium-ijzer-borium magneten verhogen de magnetietretentie en de afscheiding in de filter voorkomt opnieuw binnendringen van vuil in het systeem. Het vergaarde vuil kan eenvoudig worden weggespoeld door de magneet uit de huls te halen en de aftapkraan aan de onderkant open te zetten.

## Extra Kenmerken

**Filterkamer capaciteit:** 200 ml

**Compact ontwerp:** Gereduceerde hoogte voor eenvoudige montage in ketelkasten

**Beveiligd:** Aftapklep met veiligheidsmechanisme

**Dosering:** Geschikt voor gebruik met Sentinel Rapid-Dose® (300 ml)

## Technische Specificatie

**Maximumtemperatuur:** 100°C

**Maximale bedrijfsdruk:** 3 bar

**Maximale flow:** 50 liter/min

**Bevestiging:** Horizontaal gemonteerd op ketelaansluiting

**Appendage:** Vrouwelijke bovenaansluiting ¾" BSP  
Mannelijke achteraansluiting ¾" BSP

**Gewicht (verpakt):** 0,8 kg

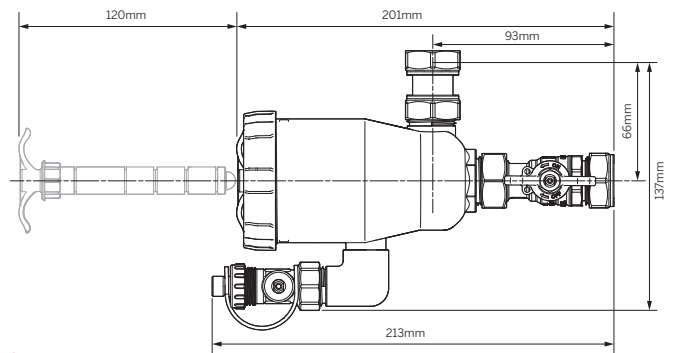

## Drukvervalgrafiek - Eliminator Vortex200

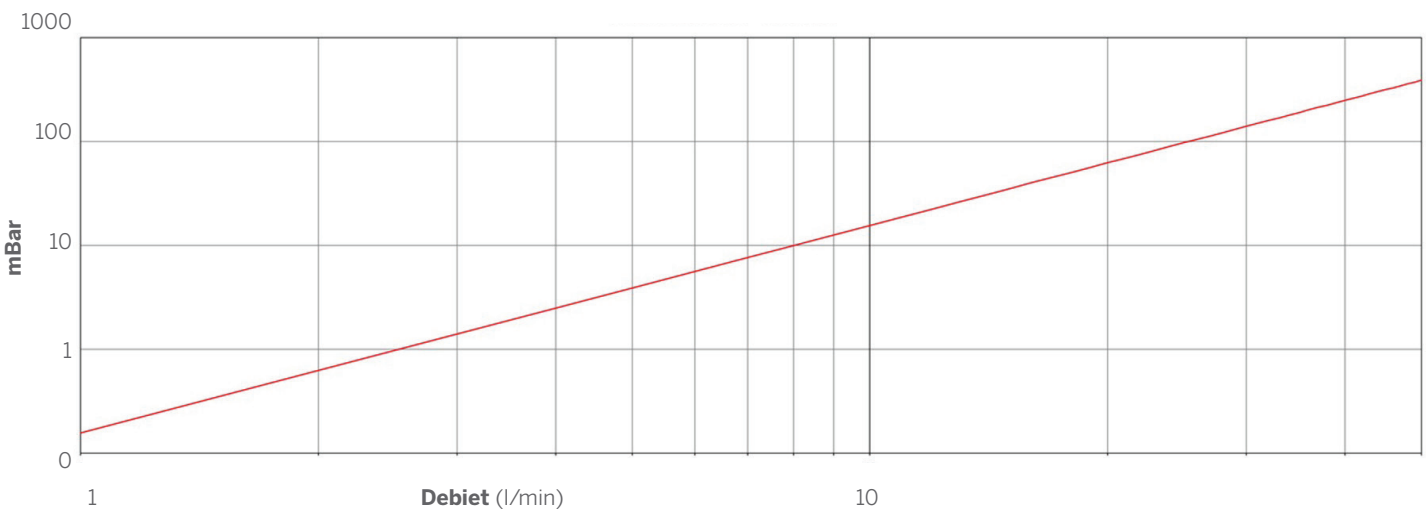

### Sentinel Performance Solutions Ltd

7650 Daresbury Park, Warrington, Cheshire, WA4 4BS, United Kingdom.

Tel: +44 (0) 1928 704 330 [www.sentinelprotects.com/nl](http://www.sentinelprotects.com/nl)

